

SOLUTION **PIKIP VELOMA**

FICHE TECHNIQUE

USAGE OPTIMAL

Concert Itinerant
Pop Up
Prise de parole
Déambulation
Parade

EXTÉRIEUR

**JUSQU'À
300 PERSONNES**

218 w

À 102 dBA
équivalent*

< 150 W	A +
150 à 300 W	A
301 à 500 W	B
501 à 1000 W	C
1001 à 1500 W	D
>1500 W	E



SONORISATION MOBILE

Une scène autonome tractée à vélo !

GÉNÉRATRICE DE COURANT

De l'énergie partout, même en déplacement.

PANNEAUX SOLAIRES INTÉGRÉS

Permet une recharge en continu - rétractables.

REMORQUE MOTORISÉE

Assistance, contrôleur et freinage à inertie.

LARGEUR TOTALE INFÉRIEUR À 1M

Pour circuler sur les pistes cyclables.

Pikip
VELOMA

CARACTÉRISTIQUES ACOUSTIQUES

- Système autonome large-bande
- Charge acoustique haut rendement
- Contreplaqué bouleau renforcé 15mm
- Zone de couverture homogène étendue
- Finition enrobage texturé semi-mat et vernis marin

RÉPONSE EN FRÉQUENCE	45-20000 Hz (+/-3 dB)
PUISSANCE ADMISIBLE	1540 W (puissance nominale + 3dB)
EFFICACITÉ ACOUSTIQUE	218 W (à 102 dB équivalent*)
NIVEAU SPL MAX	135 dB (à 1 m, bruit rose facteur de crête 6 dB)
ANGLE DE COUVERTURE NOMINAL	90° x 40° (H° X V° / -6 dB)
CAISSES ET TRANSDUCTEURS	VDS115 : haut-parleur 15" néodyme MT1 : 1 moteur à compression 2" + 2 tweeters 1,25"

CARACTÉRISTIQUES AMPLIFICATEURS ET DSP

- Technologie brevetée d'ALIMENTATION À DOUBLE ARCHITECTURE par PikiP
- Amplification de classe D avec processeur intégré
- 2 entrée analogiques XLR ou AES3
- 1 sortie SPEAKON par canal - impédance minimum 4ohms par canal
- Protection contre les surtensions et les sous-tensions
- Protection limiteur Peak et Rms configurable
- 8 presets sélectionnable en façade et interface PC
- Entièrement configurable avec ArmoniaPlus

PUISSANCE D'AMPLIFICATION	2 ou 4 voies 700Wrms @8 ohms (EIAJ 1kHz, 1% THD)
GAIN	30dB
RÉPONSE EN FRÉQUENCE	20 Hz - 33 kHz @1 W, 8 ohms (+/-3 dB)
RATIO SIGNAL SUR BRUI	>106 dB
NIVEAU MAX ENTREE	15,7 dBu
IMPÉDANCE D'ENTRÉE	50 m ohms (<1k Hz)
TENSION MAX	105 V
THD+N	0,1 % (20 Hz - 20 kHz ; 100 m W < Po < 100 W)
TEMPÉRATURE DE FONCTIONNEMENT	-10 °C à 50 °C / ventilation forcée

CARACTÉRISTIQUES ÉNERGÉTIQUES

- Conception événementielle : toute l'électronique regroupée dans le rack AEA
- Convertisseur, régulateur et monitoring VICTRON fabriqués en Europe / certificat TÜV / ISO 9001
- Sorties courant continu et alternatif pour alimenter des équipements techniques (console de mixage, platines, effets...)
- 3 prises SCHUKO équipés de DDR 30mA
- Jauge d'état de charge pour contrôle en temps réel de la consommation électrique et de l'autonomie
- Connexion Bluetooth

PUISSANCE AC DISPONIBLE	1200 W - 2400 Wc
BATTERIES	2400 Wh LiFePO4
AUTONOMIE (SANS SOLEIL)	45 h - amplificateurs seuls 8 h - amplificateurs + matériel scénique 50 km et 6 h de parade sonore

RECHARGE

- Alimentation photovoltaïque 2x100Wc sur charnière orientable / fabriqué en Europe / certificat TÜV / ISO9001
- Entrées POWERWIST pour recharge photovoltaïque
- Entrées POWERCON 16 A pour recharge secteur
- Algorithme Batteries Long Life (Bulk - Absorption - Floating)

TEMPS DE CHARGE SOLAIRE (10 À 100%)* 16 h

TEMPS DE CHARGE RESEAU 16 A (10 À 100%) 4 h

* Avec les panneaux solaires intégrés en été par temps clair en France métropolitaine

STRUCTURE

REMORQUE

- Remorque inox soudée 304 et 316
- 3 roues 20" axe inox 15mm / rayon 13g et jante Kargo mach 1 (fabrication française)
- OPTION : Moteur électrique de 1200W - 48V
- Attache de selle universelle sur rotule / Garde boue aluminium
- Freins V-Brake à main / Freins à inertie inox
- Plateforme anti dérapant

DIMENSIONS (LXPXH)mm 1000x2360x730

POIDS 30kg

CHARGE UTILE 200kg MAX

ACOUSTIQUE

- MT-1 empilé sur le caisson VDS-T
- Double mats en acier

DIMENSIONS (LXPXH)mm Empilés : 680x610x1970
Séparés : 680x370x236

POIDS 62kg (48kg VDS-T / 14kg MT-1)

AEA

- Rack 19" monté sur «silent bloc» (antichoc)
- Taille standard 10U
- Double poignées / coins renforcés / grille d'aération / capot avant amovible

DIMENSIONS (LXPXH)mm 605 x 550 x 550

POIDS 55kg

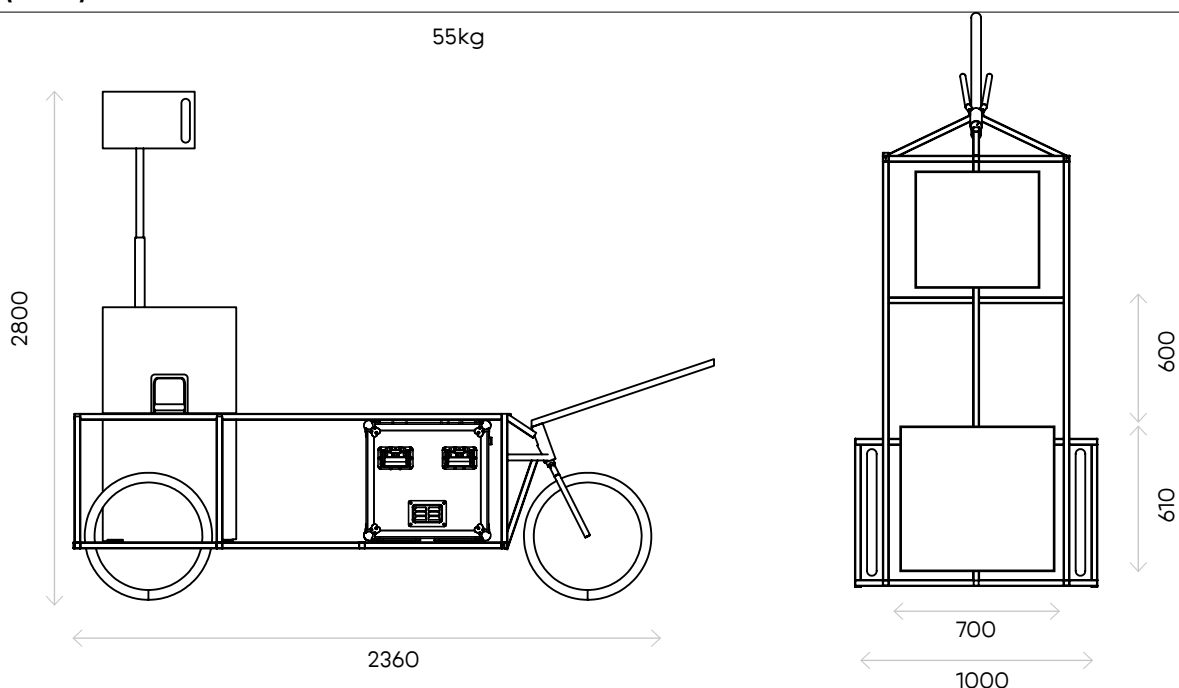

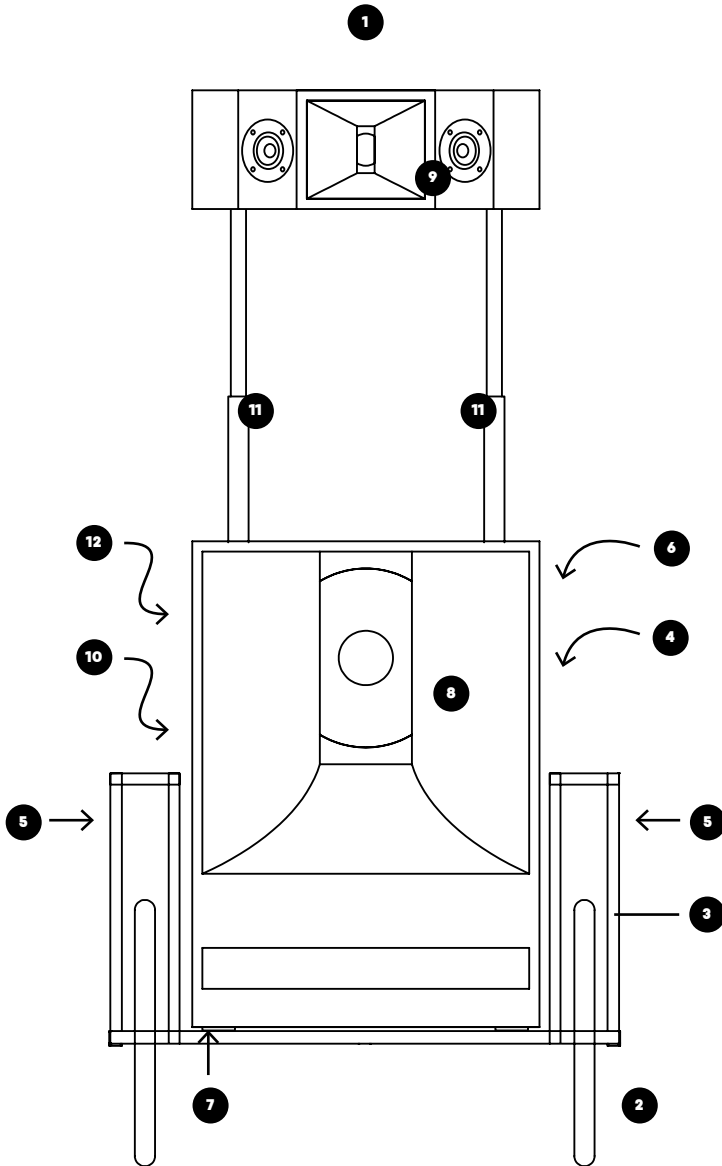

- 1 Colonne Lite
- 2 Roues 14'' renforcées
- 3 Remorque inox soudée
- 4 Moteur électrique de 1200W
- 5 Panneau photovoltaïque x2
- 6 Attache de selle et rotule
- 7 Plaque de bois anti dérapant
- 8 Enceinte basse VDS115
- 9 Enceinte médium-aigu MT1
- 10 Speakon 4 points IN et OUT
- 11 Goupilles de verrouillage
- 12 Connecteur photovoltaïque
- 13 Module AEA (cf Fiche Tech AEA)
- 14 Batteries
- 15 Energie / 3 Prises AC OUT + Powercon IN
- 16 Amplificateurs 2 ou 4 canaux
- 17 Tiroir libre pour contrôleur moteur OPTION
- 18 Compteur énergie

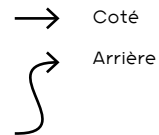

AEA
 Plus de detail
 Fiche technique AEA

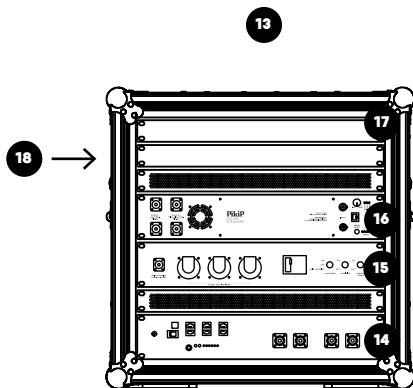

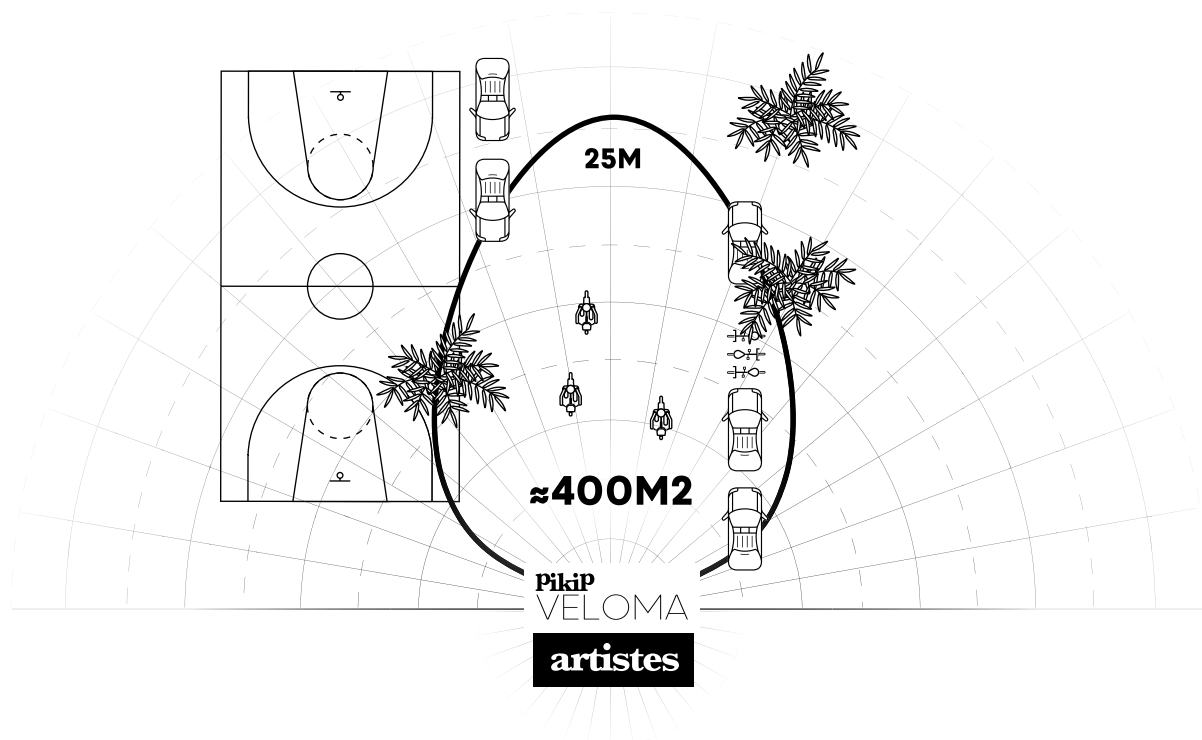

ETIQUETTE EFFICACITÉ ACOUSTIQUE

*La valeur donnée représente la puissance électrique consommée par l'enceinte pour reproduire sur sa bande de fréquence un niveau sonore équivalent de 102 dBA avec un bruit rose. Pour le calcul l'enceinte est considérée comme faisant partie d'un système égalisé ayant une réponse en fréquence absolument plate de 20Hz à 20kHz. Cela signifie que l'enceinte ne génère pas 102 dBA sur sa bande de fréquence, mais une fraction proportionnelle à sa largeur de bande : plus la bande est large, plus la pression à générer est importante. Pour permettre la comparaison, la réponse en fréquence de l'enceinte est linéarisée.

La méthode de calcul est linéaire et ne prend pas en compte les différents phénomènes de compression de puissance. Le calcul est détaillé dans l'article **Quantifying Loudspeakers' Power Consumption**, paru dans le *Journal of the AES* (July/August 2022, Vol 70 no 7/8).



ACOUSTIC EFFICIENCY LABEL

PASSIVE SPEAKERS



*The figure given represents the electrical power dissipated by the speaker to generate over its bandwidth a sound level equivalent to 102 dBA with a pink noise input. For calculation purposes, the speaker is considered being part of an equalized system with absolutely flat response from 20 Hz to 20 kHz.

The calculation method is linear and does not take into account high power non-linear phenomena. Calculation details are available in the paper **Quantifying Loudspeakers' Power Consumption**, published in the *AES journal* (July/August 2022, Vol 70 no 7/8).